

P.V.とは電線の被覆材を使う
 フレームの板厚は機体 Pod に合わせる

組立図
 インドアプレーン用

Push-E16 Dray

湘南模型飛行機研究所

日付 2004/08/01

S=1/1

石川

٪

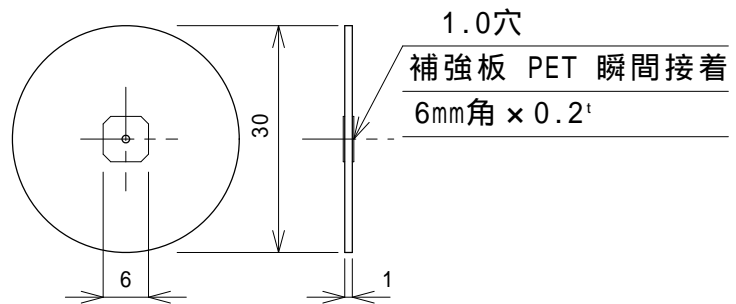
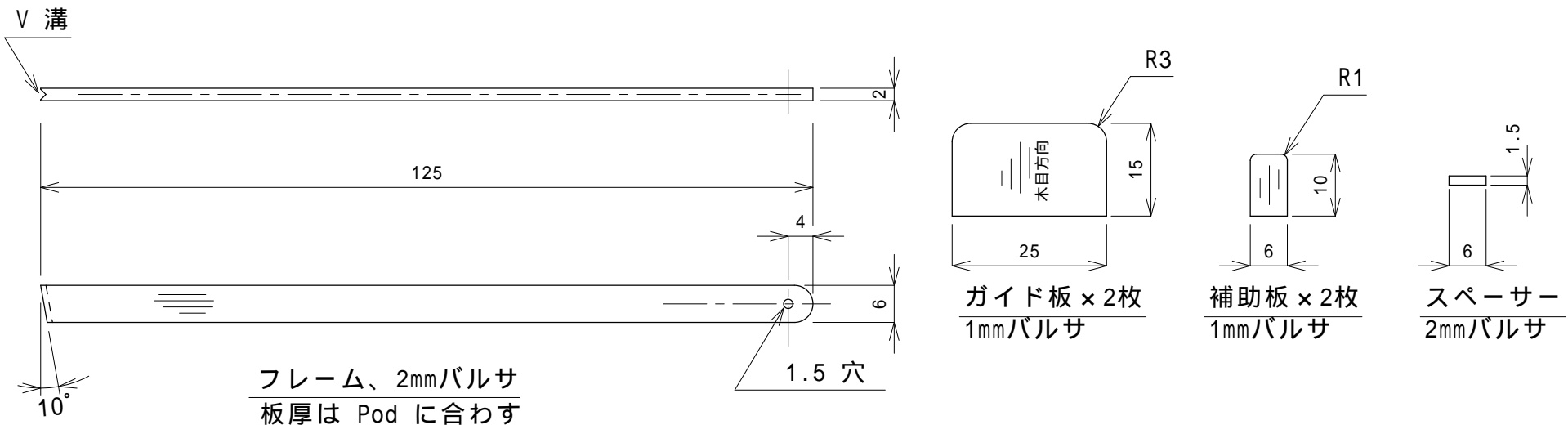

車輪 × 2枚、1mmバルサ (C カット材)

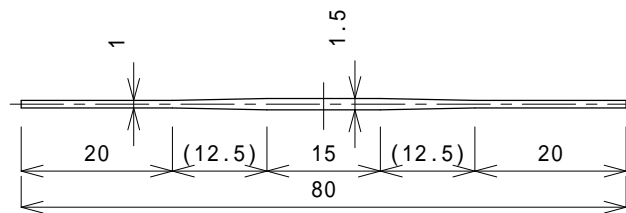

車軸、竹籤
テーパ削り

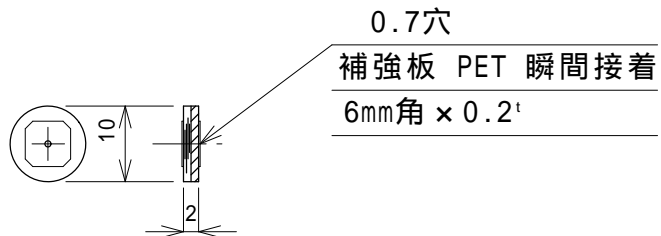

フロント車輪、バルサ合板 (1t × 2)

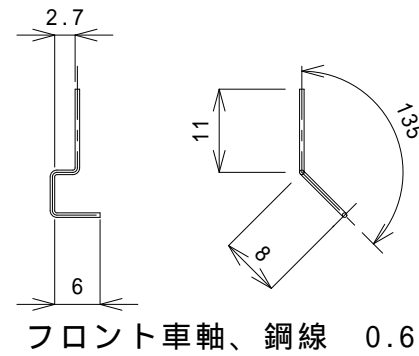

部品図 インドアプレーン用	Push-E16 Dray	日付 2004/08/01	
	湘南模型飛行機研究所	S=1/1	石川